

## 三菱有料道路自動料金收受システム 車載器

Electronic Toll Collection System

MODEL

EP-200 シリーズ

EP-300 シリーズ

ETC 車載器取扱説明書



お買い上げいただきありがとうございます。

本製品の機能を十分に活かして正しくお使いいただくため、ご使用前にこの取扱説明書をよくお読みください。お読みになったあとは大切に保管し、必要なときお読みください。

本書は、保証書と共に大切に保管してください。

本文中に記載した会社名、製品名はそれぞれ会社の商標または登録商標です。

車載器の仕様および外観や本文中に記載した内容は、改良のために予告なく変更することがあります。

**ETC**<sup>®</sup> は財団法人道路システム高度化推進機構 (ORSE) の登録商標です。

「本製品」は、外国為替及び外国貿易法で規制される貨物に該当します。

「本製品」を輸出する場合は、同法にしたがい、日本政府の輸出許可が必要です。

## もくじ

はじめに...ご注意とお願い	1
ETC について...ETC とは?	5
・ ETC とは?	5
・ ETC のしくみ	7
ご使用の前に	9
・ 各部の名称とはたらき	9
機能・操作	10
・ 操作する前の準備	10
・ 機能について ( EP-200/EP-300 シリーズ )	11
1 メニューボタンについて	11
2 セットボタンについて	12
3 機能設定について	13
・ 動作について	18
こんなとき	21
・ 自己診断機能について	21
・ 故障かな?と思ったら	22
仕 様	23
オプション ( 別売品 )	24
保証書とアフターサービス	巻末

## はじめに...ご注意とお願い

安全運転のため、ご使用前に「取扱説明書」をよくお読みの上、正しくお使いください。お客様がサポートを受ける際、型番が必要となりますので、恐れ入りますが、型番シールの1枚を保証書にお貼りください。

製品を安全に正しくお使いいただき、お客さまや他の人々への危害や財産への損害を未然に防止するために、いろいろな絵表示とともに取り扱い上の注意点を記載しています。絵表示は次のような意味を示しています。

**警告**

この表示を無視して、誤った取扱いをすると人が死亡または重傷を負う可能性が想定される内容を示しています。

**注意**

この表示を無視して、誤った取扱いをすると人が障害を負う可能性が想定される内容を示しています。



禁止の行為を示しています。

**正しい取付け 正しい操作で 安全運転**

# ご注意とお願い



## 警告

### 安全上お守りいただきたいこと

#### 取扱いについて

#### 走行中は操作しない

走行中は運転者による操作をしないでください。交通事故の原因になります。

運転者が操作する場合は、必ず安全な場所に停車して操作してください。



#### 分解、改造をしない

機器を分解したり、改造をしないでください。事故、火災、感電等の原因になります。

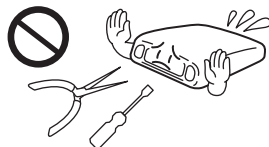

#### 故障状態で使用しない

文字を表示しない、音が出ないなどの故障状態で使用しないでください。

事故、火災、感電等の原因になります。



#### 異常が起きたら使用しない

万一、異物が入った、水がかかった、煙が出る、変な匂いがするなどの異常が起きましたら、直ちに使用を中止し、必ずお買上げの販売店もしくは取扱説明書記載の代理店にご相談ください。

そのままご使用になりますと事故、火災、感電等の原因になります。

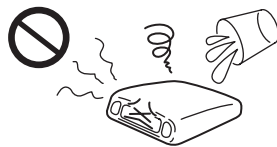

## ご注意とお願い

### ⚠ 注意

安全上お守りいただきたいこと

#### 取扱いについて

##### セット内に異物を入れない

カード挿入口に異物を入れないでください。  
火災や感電等の原因になることがあります。



##### 機器の上面をふさがない

機器の上面には通信用のアンテナが収納されています。  
金属性のシールをはったり、電波を通さないものでふさぐと、  
動作しないことがあります。



##### 強い衝撃を与えない

落としたり、ぶつけたり、強い衝撃を加えないでください。  
破損や故障の原因になります。



##### 揮発性のものをかけない、ゴム・ビニール製品を接触させない

殺虫剤をかけたリ、ベンジンやシンナーなどで拭いたり、ゴム・  
ビニール製品を長時間接触させると、変質したり、塗料  
がはげるなどの原因になります。

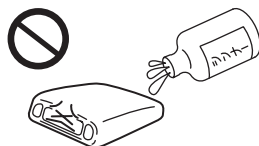

##### 油等で汚れた手で、本体や ETC カードをさわらない

ガソリン・オイル等がついた手などでさわったばあい、本体  
の変色・変形の原因になることがあります。  
また、ETC カードの接点が汚れたばあい、ETC カードが読  
み取れなくなることがあります。



##### 使用中の ETC カードの扱いについて

「ニンショウ中」を表示しているとき、および料金所通過中  
は ETC カードを抜かないでください。ETC カードが壊れるこ  
とがあります。  
また、車から離れるときは ETC カードを車内に残さないよう  
にしてください。ETC カードが盗難に遭う恐れがあります。



## ご注意とお願い

### 汚れたときは

汚れは柔らかい布で拭き取ってください。汚れがひどいときは、水で薄めた中性洗剤にひたした布をよくしぼって汚れを拭き取り、乾いた布で仕上げてください。



## ETC について...ETC とは？

ETC は、現在、有料道路の料金所で行なわれている現金や回数券、カードの手渡しによる料金支払いに代わる新しい料金支払いシステムのことです。料金所に設置した路側アンテナと車両に装着した車載器との間で、無線通信を行なうことで料金情報をやりとりするものであり、ノンストップ、キャッシュレスで料金所を通過できるようになります。

### 料金収受のしくみ (例)

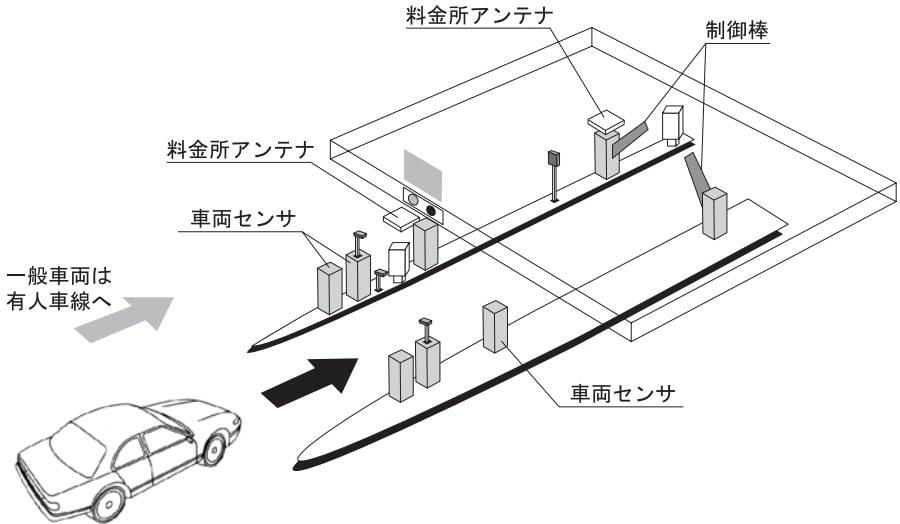

ETC 搭載車両は表示板等で  
ETC 車線へ誘導

## ETC とは？

### Q & A

Q ETC ゲート<sup>1</sup> が設置されていない料金所はどうすればいいの？

A 出入り口に ETC ゲートがなくても、ETC カードリーダー<sup>2</sup> が対応しますので大丈夫です！  
ETC カードリーダーは、ほとんどの従来の料金所に設置される予定です。

- 1 ETC ゲートは、2003 年 3 月までに全国約 900ヶ所の料金所に設置が計画されています。  
(平成 12 年 4 月現在)
- 2 ETC カードを料金所の係員に手渡し処理する機器です。

### Q & A

Q ETC を使って有料道路に入り、ETC ゲートが設置されていない料金所を出る場合はどのように通過するの？

A 出口に設置されている ETC カードリーダーに ETC カードを通すために停車していただくなくてはなりません、現金を支払うことなく通過できます。

### Q & A

Q 入口で ETC ゲートがなく、通行券をもらって有料道路に入り、出口で ETC ゲートが設置されている場合はどのように通過するの？

A 出口で料金所の係員のいる料金所ブースで停車し、通行券と一緒に ETC カードを渡し、ETC カードリーダーを通して決済します。この場合も、現金を支払うことなく通過できます。

### お願い

- ・ 有料道路事業者が定める「ETC システム利用規程」をお守りください。
- ・ 入口 / 出口では、同じ車載器に同じ ETC カードを使用してください。  
入口 / 出口で異なる ETC カードを使用した場合、料金所を正常に通  
行できません。



# ETC のしくみ

ETC をご利用になるためには ETC 用の車載器と ETC カードが必要です。

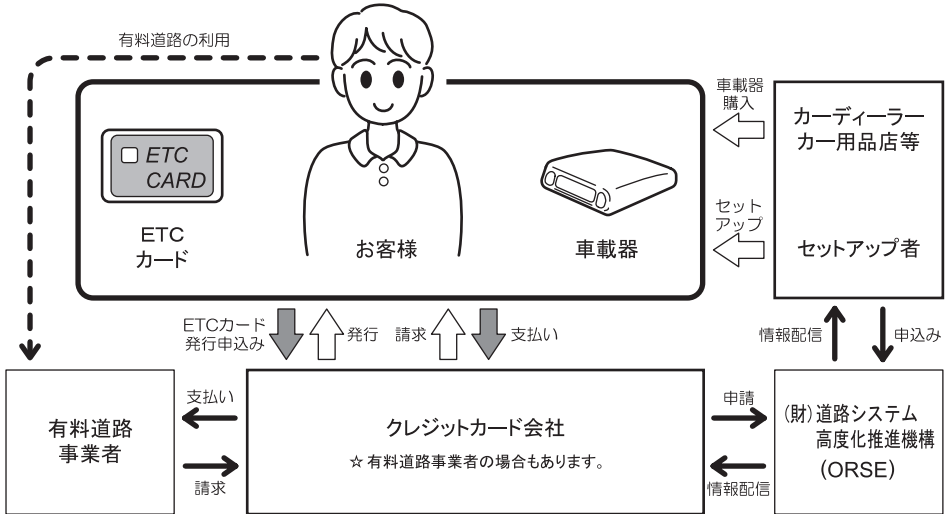

ETCについて

## Q & A

### Q ETCはどうすれば使えるの？

A ETC をご利用になるには ETC 車載器と ETC カードが必要です。

車載器は、カーディーラーやカー用品店等で販売されます。セットアップ者によるセットアップ作業（車両情報登録）および、取付け業者による取付けが別途必要です。

ETC カードは、クレジットカード会社から発行されます。

発行申請は、お客様ご自身でおこなっていただきます。

- ・ 詳細については、お買上げの販売店または本書記載の代理店へお問い合わせください。

### ETC カードで決済！

車載器と ETC カードはそれぞれ独立しているので、使用する車両は特定されません。

たとえば、車載器を搭載したレンタカーを利用する場合もご自分の ETC カードで通行料金の支払いができます。

### △ 注意

ETC カードは、従来のクレジットカードと同じ扱いです。

車から離れるときは、ETC カードを車載器から抜いて車内に残さないようにしてください。

盗難・紛失したときは、ETC カード発行者、警察へ連絡してください。

## ETCのしくみ

### Q & A

#### Q 車載器が故障のときはどうすればいいの？

- A 車載器が故障したときは、お買上げの販売店または本書記載の代理店へ修理をご依頼ください。
- 万一、車載器が故障した状態、あるいはエラー表示が出ている状態でETCゲートを通行すると、制御棒が上がらず、通行できません。
- このときは、料金所の係員の指示に従ってください。

### Q & A

#### Q ETCカードを忘れたときはどうすればいいの？

- A ETCゲートの通行およびETCカードリーダーを使用することはできません。
- 料金所の係員のいる車線を通行してください。

### Q & A

#### Q 領収書はもらえるの？

- A ETC車線を通行しても領収書は発行されません。
- 後日、クレジットカード会社より利用明細書が送付されます。
- ただし、ETCカードリーダーが設置されている車線で一旦停止し、ETCカードをETCカードリーダーに通すことで、通常の利用証明書がもらえます。

### Q & A

#### Q 車を買いかえた場合、どうするの？

- A 車載器には車両情報が登録されています。車を買いかえた場合、再度セットアップが必要です。（セットアップの手続きは、お買上げの販売店または本書記載の代理店へご相談ください。）

### △ 注意

ETC車線を通行するとき、制御棒の開閉動作や前車の急停車等に注意してください。

## 各部の名称とはたらき

## EP-200 シリーズ

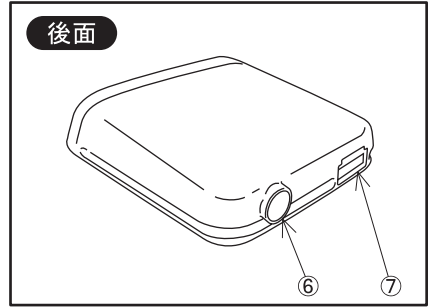
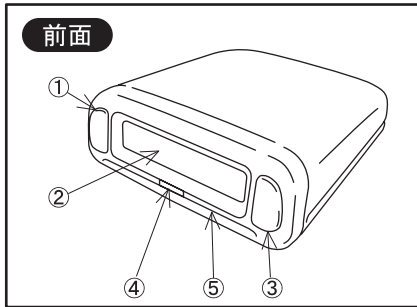

## EP-300 シリーズ

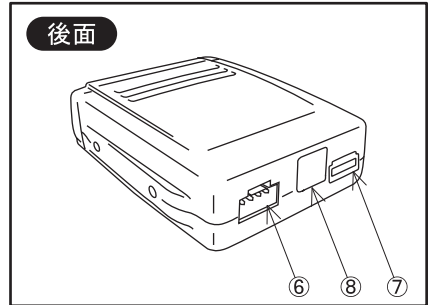
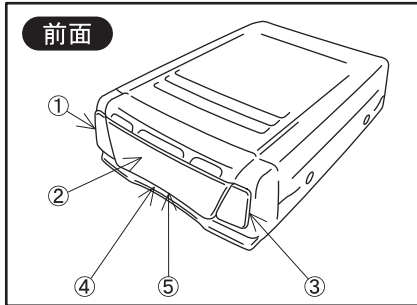

名称	機能
メニューボタン	機能（履歴表示・音量・印刷等）の切換えボタンです。
蛍光表示部	ETC の機能名・機能動作状態などを表示します。
セットボタン	メニューボタンで選択された機能を決定するボタンです。
LED	本体の動作状態を表示します（赤 / 緑）
カード挿入口	ETC カードを差し込むところです。
電源ケーブル接続部	本体へ電源を供給します。（12V/24V）
拡張ポート（RS-232C）	オプション部品（音声ユニット・電子プリンター）を接続するコネクタです。
外部アンテナ接続部	外部アンテナを接続します。（EP-300 シリーズのみ）

注）・本製品の電源は車のイグニッションキーに連動しています。

機能の詳細については「機能・操作」を参照してください。

## 機能・操作...操作する前の準備

本体を操作する前に、以下の手順に沿って準備を行なってください。

1. 車のイグニッションキーを「ON」にしてください。
2. 前面のLEDランプが「赤」に点灯したことを確認してください。
3. 電極を上にしてETCカードをカード挿入口の奥まで差し込んでください。( 図 )  
( 「ニンショウ中」の表示がです。 )

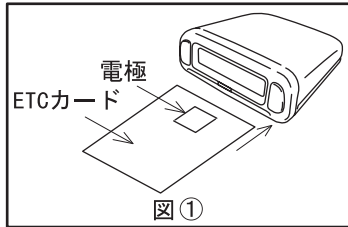

4. 蛍光表示部に「OK」が表示され、LEDランプが「緑」に点灯したことを確認してください。
5. 本体の動作準備は完了しました。

### △ 注意



- ・ LEDランプが消灯の状態であれば、本体と電源コネクタがゆるんでいないか確認してください。または、お買上げの販売店へお問い合わせください。
- ・ 「ニンショウ中」の表示中にETCカードを抜き差ししないでください。  
ETCカードが故障する可能性があります。



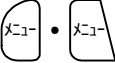
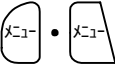

# 機能について (EP-200/EP-300 シリーズ)

\* 音声案内を動作させる場合、EP-200シリーズは別途、音声ユニット (オプション) が必要です。

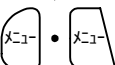
## 1. メニューボタンについて

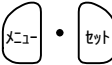
本体のメニューボタンを押すと、車載器の機能項目を確認できます。(図)

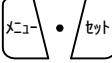
表示と操作	音声案内 *
リョウリレキ ↓ 	... 履歴確認モードです。  メニューボタンを押します。
オンリョウ ↓ 	... 音量調整モードです。 1  メニューボタンを押します。
ガイド ↓ 	... 音声ガイダンス選択モードです。 1  メニューボタンを押します。
インサツ ↓ 	... 印刷モードです。 2  メニューボタンを押します。
ボタン ↓ 	... ボタン選択モードです。  メニューボタンを押します。
<p><b>△注意</b> メニューボタンを押し、1つの機能項目を選択する場合、上記のように機能項目をメニューボタンで選択し、セットボタンを押します。(12ページ 2-2参照)</p>	

シリーズ名	ボタン形状
EP-200 シリーズ	 • 
EP-300 シリーズ	 • 

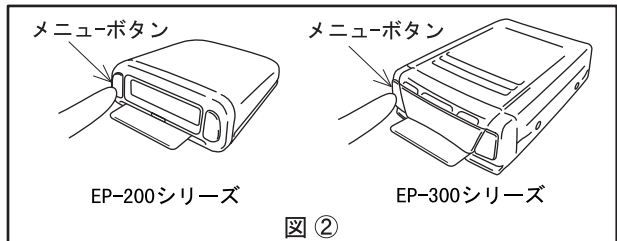

### △注意

・ ボタン操作を止めて約 5 秒経過すると蛍光表示部の表示が消えます。最初から操作してください。

1. EP-200 シリーズは、音声ユニット (オプション) を取付けた場合、表示します。
2. 車載器へ電子プリンター (オプション) を取付けた場合、表示します。

# 機能について (EP-200/EP-300 シリーズ)

\* 音声案内を動作させる場合、EP-200シリーズは別途、音声ユニット（オプション）が必要です。

## 2. セットボタンについて

セットボタンを押すと機能設定の内容を蛍光表示部に表示します。(図 )

### 2-1. メニューボタンを押さずセットボタンを押すと、最新の利用履歴を表示します。

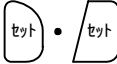
表示と操作	音声案内 *
 ↓ ¥	... 料金は            円です。
リレキ ナシ	<b>△注意</b> 履歴がない場合は、「リレキ ナシ」の表示と「履歴は登録されていません。」の音声案内をします。

### 2-2. メニューボタンで機能項目を選択したのちセットボタンを押すと項目内容を表示します。

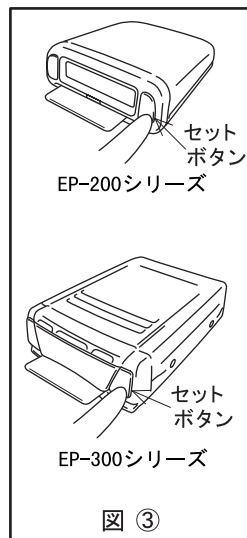
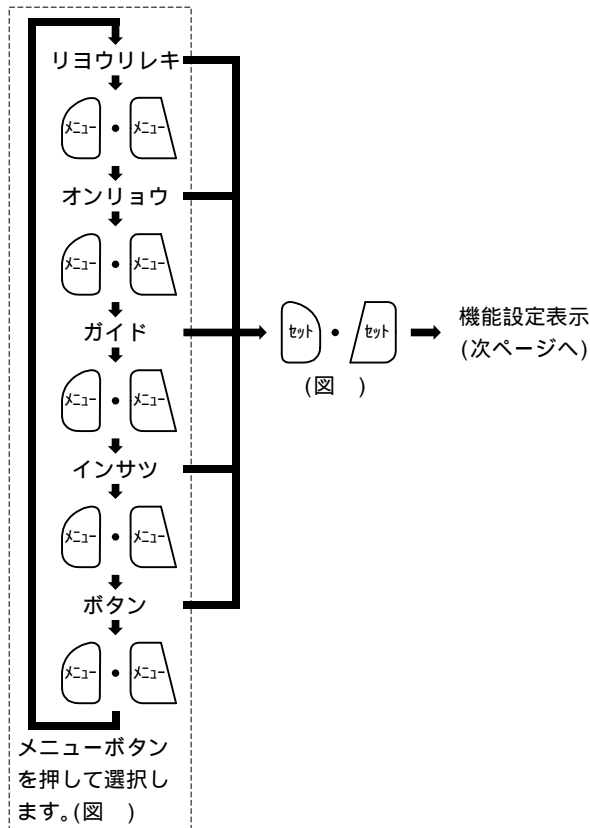

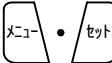
シリーズ名	ボタン形状
EP-200 シリーズ	
EP-300 シリーズ	

# 機能について (EP-200/EP-300 シリーズ)

\* 音声案内を動作させる場合、EP-200シリーズは別途、音声ユニット（オプション）が必要です。

## 3. 機能設定について

メニューボタンで機能項目を選択したのちセットボタンを押すと、機能設定の内容確認・表示変更・変更決定ができます。

### 3-1. 「リヨウレキ」の場合

- ・ 現在までの利用履歴を新しい日時順に表示します。
- ・ メニューボタンを押して、「リヨウレキ」を選択してから行ってください。  
(12 ページ 2-2 参照)

表示と操作	音声案内 *
<p>リヨウレキ</p>	<p>... 履歴確認モードです。セットボタンで決定します。</p> <p>セットボタンを押すと次の利用履歴を表示します。</p> <p>... 月 日 円利用しました。</p> <p>... 月 日 円利用しました。</p> <p>メニューボタンを押すと最初の「リヨウレキ」へ戻ります。</p>
<p>リレキ ナシ</p>	<p><b>⚠注意</b> 履歴がない場合は、「リレキ ナシ」の表示と「履歴は登録されていません。」の音声案内をします。</p>

シリーズ名	ボタン形状
EP-200 シリーズ	
EP-300 シリーズ	

## 機能について (EP-200/EP-300 シリーズ)

\* 音声案内を動作させる場合、EP-200シリーズは別途、音声ユニット（オプション）が必要です。

## 3-2. 「オンリョウ」の場合

- 音声ユニット及び EP-300 シリーズのスピーカー音量を設定します。  
ただし、EP-200シリーズは音声ユニット・2ピース用を接続している場合、設定ができません。  
メニューボタンを押して「オンリョウ」を選択してから行ってください。  
(12 ページ 2-2 参照)

表示と操作	音声案内 *						
<p><b>オンリョウ</b></p>	<p>... 音量調整モードです。セットボタンで決定します。</p> <p>最初にセットボタンを押すと、現在の設定を表示します。</p> <p>... 3 番</p> <p>次にセットボタンを押す毎に音量レベルが変化します。</p> <p>... 4 番</p> <p>... 5 番</p> <p>... 1 番</p> <p>... 2 番</p> <p>... 3 番</p>						
<p>メニューボタンを押すと最初の「オンリョウ」へ戻ります。</p>	<table border="1"> <thead> <tr> <th>シリーズ名</th> <th>ボタン形状</th> </tr> </thead> <tbody> <tr> <td>EP-200 シリーズ</td> <td></td> </tr> <tr> <td>EP-300 シリーズ</td> <td></td> </tr> </tbody> </table>	シリーズ名	ボタン形状	EP-200 シリーズ		EP-300 シリーズ	
シリーズ名	ボタン形状						
EP-200 シリーズ							
EP-300 シリーズ							



## 機能について (EP-200/EP-300 シリーズ)

\* 音声案内を動作させる場合、EP-200シリーズは別途、音声ユニット（オプション）が必要です。

### 3-3. 「ガイド」（音声案内）の場合

- ボタン操作時に発生する音声案内の切換え設定をします。  
セットボタンを押す毎に、音声案内の切換えをします。  
ただし、EP-200シリーズは音声ユニット・2ピース用を接続している場合設定ができません。
- メニューボタンを押して「ガイド」を選択してから行なってください。(12ページ 2-2参照)

表示と操作	音声案内 *
<p>ガイド</p> <p>↓</p> <p>セット • セット</p> <p>↓</p> <p>ガイド</p> <p>↓</p> <p>セット • セット</p> <p>↓</p> <p>ガイド ×</p> <p>↓</p> <p>メニュー • メニュー</p>	<p>... 音声ガイダンス選択モードです。セットボタンで決定します。</p> <p>最初にセットボタンを押すと、現在の設定を表示します。</p> <p>音声案内をします。</p> <p>次にセットボタンを押すと、新しい設定を表示します。</p> <p>ボタン操作等、一部の音声案内を行いません。 (ただし、通信中等 ETC の基本機能に関する音声案内はガイド × でも音声案内を行います。)</p> <p>メニューボタンを押すと最初の「リヨウリレキ」へ戻ります。</p>

シリーズ名	ボタン形状
EP-200 シリーズ	
EP-300 シリーズ	

## 機能について (EP-200/EP-300 シリーズ)

\* 音声案内を動作させる場合、EP-200シリーズは別途、音声ユニット（オプション）が必要です。

## 3-4. 「インサツ」の場合（プリンター（推奨）接続時）

- ・印刷選択を設定します。  
電子プリンター（DPU-201GS）を接続されたときのみ表示します。
- ・メニューボタンを押して「インサツ」を選択してから行ってください。  
（12 ページ 2-2 参照）

表示と操作	音声案内 *
<p><b>インサツ</b></p> <p>↓</p> <p>↓</p> <p>月 日</p> <p>↓</p> <p>¥</p> <p>↓</p> <p>インサツ?</p> <p>↓</p> <p>↓</p> <p>インサツ中</p> <p>↓</p> <p>・蛍光表示の表示文字が消えます。</p>	<p>... 印刷モードです。セットボタンで決定します。</p> <p>... 月 日 円利用しました。</p> <p>... 印刷しますか？</p> <p>印刷例</p> <div style="border: 1px solid black; padding: 5px; width: fit-content;"> <p style="text-align: center;"><b>ETCリョウメイサイ</b></p> <p>イリグチ : - -</p> <p>デグチ : - -</p> <p>年月日 : 1999/10/20</p> <p>シャシュ : 001</p> <p>リョウキン : ¥1200</p> </div> <p>... 開始します。</p> <p><b>△ 注意</b></p> <ul style="list-style-type: none"> <li>・プリンター設定ができていない場合は、「インサツNG」の表示と「プリンターの準備ができていません」の音声案内があります。</li> <li>・印刷中はすべてのボタン機能ははたらきません。</li> <li>・出力されたプリンタ用紙（利用明細書）は領収書等にはなりません。</li> <li>・印刷中にETCゲートを通過した場合、通信優先になります。</li> </ul>

シリーズ名	ボタン形状
EP-200 シリーズ	
EP-300 シリーズ	

## 機能について (EP-200/EP-300 シリーズ)

\* 音声案内を動作させる場合、EP-200 シリーズは別途、音声ユニット（オプション）が必要です。

### 3-5. 「ボタン」（操作音）の場合

- ・ 操作音の切換え設定をします。  
セットボタンを押す毎に、操作音の切換えをします。
- ・ メニューボタンを押して「ボタン」を選択してから行ってください。  
(12 ページ 2-2 参照)

表示と操作	音声案内 *
<p>ボタン</p>	<p>... ボタン選択モードです。セットボタンで決定します。</p> <p>最初にセットボタンを押すと、現在の設定を表示します。</p> <p>操作音あります。</p> <p>次にセットボタンを押すと、新しい設定を表示します。</p> <p>操作音ありません。</p> <p>メニューボタンを押すと最初の「ガイド」へ戻ります。</p>

シリーズ名	ボタン形状
EP-200 シリーズ	
EP-300 シリーズ	

## 動作について

\* 音声案内を動作させる場合、EP-200シリーズは別途、音声ユニット（オプション）が必要です。

車載器を動作させたときの表示例です。

### (1) 電源を入れたとき（イグニッションキーをACCまたはONにした場合）

動作	蛍光表示	ブザー音	音声案内 *
ETCカード未挿入時	CARD ミノウニュー	ピッピッピッ	カードを入れてください。
自己診断時 （車載器正常の場合）	ETC ETC		
自己診断時 （車載器異常の場合）	エラー 04 コショウ	ピ	エラーが発生しました。 販売店にご相談ください。
自己診断時 （電源異常の場合）	PWR24V	ピ	電圧異常です。 電源を確認してください。
音声ユニット故障の時 * （EP-2シリーズのみ）	オンセイ NG	ピ	

### (2) 車載器に ETC カードを挿入したとき

動作	蛍光表示	ブザー音	音声案内 *
ETCカード挿入時	CARD ニンショウ中	ピッ	
認証終了時	CARD OK	ピ - ッ	認証しました。
ETCカード取出し時		ピッ	
ETCカード挿入不良時	CARD エラー 01 ミノウニュー	ピ	カードエラーです。 カードを確認してください。
ETCカード故障時	CARD エラー 03 イジョウ	ピ	カードエラーです。 カードを確認してください。
ETCカード情報の異常時	CARD エラー 05 Inf. NG	ピ	カードエラーです。 カードを確認してください。

### △注意

- ・ 音声案内は一部、ボタン操作のとき案内のみ消えます。  
エラー表示等 ETC の基本機能に関するものは消えません。

# 動作について

\* 音声案内を動作させる場合、EP-200シリーズは別途、音声ユニット（オプション）が必要です。

## (3) 料金所付近を通過しているとき

動作	蛍光表示	ブザー音	音声案内 *
通行可能な時	ETC ツウコウ OK	ピ - ッ	通行できます。
停止の時	ETC テイシ	ピッピッピッ ピッピッピッ	通行できません。
ETC 車線通行不可の時	ETC フツウレーン	ピッピッピッ ピッピッピッ	ETC 車線を通行できません。
ETC 車線通行可能の時	ETC ETC レーン	ピ - ッ	ETC 車線を通行できます。

## ( 次の場合もあります )

動作	蛍光表示	ブザー音	音声案内 *
文字コード受信	ETC	ピ - ッ	
右側車線への指示の時 (ETC 車線へ誘導)	ETC ミギへ	ピ - ッ	右側車線へお進みください。
右側車線への指示の時 ( 有人車線へ誘導 )	ETC ミギへ	ピッピッピッ ピッピッピッ	右側車線へお進みください。
左側車線への指示の時 (ETC 車線へ誘導)	ETC ヒダリへ	ピ - ッ	左側車線へお進みください。
左側車線への指示の時 ( 有人車線へ誘導 )	ETC ヒダリへ	ピッピッピッ ピッピッピッ	左側車線へお進みください。
中央車線への指示の時 (ETC 車線へ誘導)	ETC チュウオウへ	ピ - ッ	中央車線へお進みください。
中央車線への指示の時 ( 有人車線へ誘導 )	ETC チュウオウへ	ピッピッピッ ピッピッピッ	中央車線へお進みください。
徐行の指示の時 (ETC 車線へ誘導)	ETC ジョコウ	ピ - ッ	徐行してください。
徐行の指示の時 ( 有人車線へ誘導 )	ETC ジョコウ	ピッピッピッ ピッピッピッ	徐行してください。

料金所アンテナから送信された案内・指示等を表示します。

## △注意

- 音声案内は一部、ボタン操作のとき案内のみ消えます。  
エラー表示等 ETC の基本機能に関するものは消えません。

## 動作について

\* 音声案内を動作させる場合、EP-200 シリーズは別途、音声ユニット（オプション）が必要です。

### (4) 料金所を通過したとき

動作	蛍光表示	ブザー音	音声案内 *
料金所通過時の 利用料金表示	ETC ¥	なし	料金は 円です。
料金所通過時の異常表示	ETC *****	なし	料金は登録されていません。

### (5) 通信エリア内で異常が発生したとき

動作	蛍光表示	ブザー音	音声案内 *
ETC カードの書込み異常	エラー 02 CARD アクセス NG	ピッピッピ	カードエラーです。 カードを確認して下さい。
ETC カードの挿入忘れ	エラー 01 CARD ミソウニュー	ピッピッピ	カードエラーです。 カードを確認して下さい。

### (6) その他

動作	蛍光表示	ブザー音	音声案内 *
車載器異常	ETC エラー 09 Memo NG	ピ	電源を一度お切りください。
車載器異常	ETC エラー 10 アクセス NG	ピ	電源を一度お切りください。

## △ 注意

- 走行中に車載器の動作（蛍光表示やスピーカーの音声）がおかしくなった場合、無理に車載器の操作をしないでください。  
安全の為、車が完全に止まった状態でご確認ください。  
また、料金所通行中、料金所表示板に「停止」が表示された場合は、料金所の係員の指示にしたがってください。
- 蛍光表示はエラー とエラー内容を交互に表示します。

例： エラー 02



- エラー表示の解除は、メニューまたはセットボタン押します。
- 音声案内は一部、ボタン操作のとき案内のみ消えます。  
エラー表示等 ETC の基本機能に関するものは消えません。

# こんなとき

## 自己診断機能について

車載器には自己診断機能があります。

使用中に自己診断機能がはたらきエラーを表示しましたら、一度、自己診断一覧表で内容を確認の上、処置してください。

わからない場合または、記載以外のエラーが表示されるときは、お買い上げの販売店または本書記載の代理店へご相談ください。

## 自己診断一覧表

No.	エラーコード	エラー表示	エラー内容および対応方法	対処方法
1	エラー 01	ミソウニュー	ETCカードの挿入不良です。	ETCカードの挿入状態をご確認うえ、再度挿入してください。
2	エラー 02	アクセス NG	[ETCカード挿入時] 挿入された ETC カードのデータが読み出せませんでした。再度挿入して下さい。	お買い上げの販売店又は本書記載の代理店へご相談ください。
			[利用時] 料金所にて車両の停止が案内(表示)されることがあります。	お買い上げの販売店又は本書記載の代理店へご相談下さい。
3	エラー 03	イジヨウ	挿入されたカードが ETC カードであると認識できませんでした。正しい ETC カードであること、および挿入方向などをご確認のうえ、再度挿入してください。	ETC カード発行者(クレジットカード会社等)へご相談ください。
4	エラー 04	コショウ	車載器の故障です。	お買い上げの販売店又は本書記載の代理店へご相談ください。
5	エラー 05	Inf. NG	挿入されたカードが ETC カードであると認識できませんでした。正しい ETC カードであることをご確認のうえ、再度挿入してください。	お買い上げの販売店又は本書記載の代理店へご相談ください。
6	エラー 06	Inf. NG	車載器と料金所間におけるデータ処理にエラーが発生しました。料金所の係員の指示に従って下さい。	お買い上げの販売店又は本書記載の代理店へご相談ください。
7	エラー 07	ツウシン NG	車載器と料金所間におけるデータ処理にエラーが発生しました。料金所の係員の指示に従って下さい。	お買い上げの販売店、本書記載の代理店または料金所の係員へご相談ください。
8	エラー 09	Memo NG	車載器の故障です。	お買い上げの販売店又は本書記載の代理店へご相談ください。
9	エラー 10	アクセス NG	車載器の故障です。	お買い上げの販売店又は本書記載の代理店へご相談ください。

# こんなとき

## 故障かな?と思ったら

処置にしたがっても、なお異常がある場合は、お買上げの販売店または本書記載の代理店へご相談ください。

症状	確認すること	処置
LED の緑か赤ランプが点灯しない	1. 電源電圧に適したケーブルを使用していますか? 2. 電源ケーブルの接続を確認してください。	お買上げの販売店にご相談ください。
赤ランプが点灯する	ETCカードは入っていますか	ETCカードを挿入してください。
エラーメッセージが出ている	エラー 01, エラー 02, エラー 03, エラー 04, エラー 05 など	「自己診断一覧表」をご確認ください。
ゲートで停止させられた	ゲートのトラブル	料金所の係員の指示に従ってください。
	ETC 車載器の上や前方に金属製の遮蔽物がある。	車載器の上や前方には電波を遮るものを置かないでください。
ETCカードが入らない	ETCカードが変形していませんか?	無理に入れずに、カードが変形している場合には、ETCカード発行者に再発行を申請してください。
	ETCカード挿入口に異物が入っていませんか?	異物を取り除いてください。
ETCカードが出ない	ETCカードが変形していませんか?	1. 無理に引き抜かず、カードが取り出せない場合は、お買上げの販売店にご相談下さい。 2. 取り出し後、カードが変形している場合には、ETCカード発行者に再発行を申請してください。
ETCカードが読めない	きちんと挿入されていますか?	再度挿入し直してください。
請求金額が違う	「リヨウリレキ」機能でETCカードの履歴を確認してください。	料金についてはETCカード発行者(クレジットカード会社等)にお問い合わせください。
異音がする	取付けがしっかりしていますか?	取付けを再度ご確認ください。
見慣れないメニューが出ている	サービスメニューです。	メニュー、セットボタンを同時に3秒以上押ししてください。



# 仕様

製品の仕様および外観は、改良のために予告なく変更することがありますので、予めご了承ください。

## EP-200 シリーズ

項目	規格
電源電圧	DC12V(10 ~ 16V)/24V(20 ~ 32V)
供給方法	車体ハーネス接続 (ACC ライン)
最大消費電流	400mA 以下
使用温度範囲	-30 ~ +85
表示文字数	6 文字 (5 × 7ドット) + 2 アイコン
寸法	85.0(W) × 93.0(D) × 29.5(H) [mm]
質量	110g

## EP-300 シリーズ

項目	規格
電源電圧	DC12V(10 ~ 16V)/24V(20 ~ 32V)
供給方法	車体ハーネス接続 (ACC ライン)
最大消費電流	700mA 以下
使用温度範囲	-30 ~ +85
表示文字数	6 文字 (5 × 7ドット) + 2 アイコン
寸法	82.0(W) × 111.0(D) × 30.0(H) [mm]
質量	400g

## オプション（別売品）

---

- ・ 音声ユニット (EP-0VC0) EP-200 シリーズ用

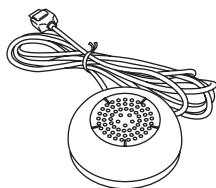

- ・ 電子プリンター (DPU-201GS)  
(EP-200, EP-300 シリーズに対応)

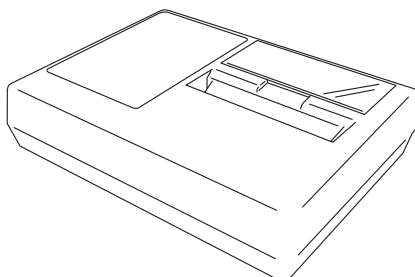

(推奨品)  
セイコーインスツルメンツ(株)製

### ⚠ 注意

- ・ 電子プリンター (DPU-201GS) を使用する場合は、別売のプリンターケーブル (EP-9CP0) が必要です。

- ・ プリンター用接続ケーブル (EP-9CP0)

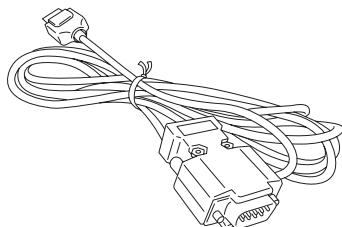

# 保証書とアフターサービス

## 保証書について

- ・ 本製品には保証書が添付されています。
- ・ 所定事項の記入（販売店印）（お買上げ日）および記載内容をお確かめの上、型番シールを貼付して大切に保管してください。
- ・ 万一、故障した場合の無償修理期間は、お買上げ日より1年間です。

## アフターサービスについて

- ・ 本機が正しく作動しないときは、まずこの取扱説明書をもう一度ご覧になってお調べください。保証期間中の修理は・・・  
保証書の記載内容に基づいて修理します。詳しくは保証書をご覧ください。
- ・ 保証期間経過後の修理は・・・  
修理によって製品の機能が維持できる場合はお客様のご要望により有償にて修理いたします。なお、当社はETC関連機器（電子プリンターは除く）の補修用性能部品（製品の機能を維持するために必要な部品）は製造打ち切り後6年間保有しています。
- ・ アフターサービス（修理）に関するお問い合わせは、お買上げの販売店または本書記載の代理店へご相談ください。

## お問い合わせ先

フリーダイヤル：0120 - 182 - 710

## 代理店

(株) コンダテック札幌営業所	〒001-0020	北海道札幌市北区北20条西3丁目	(011)726-8150
(株) コンダテック仙台営業所	〒984-0002	宮城県仙台市若葉区卸町東2-7-20	(022)236-1017
(株) コンダテックサービス部	〒143-0014	東京都大田区大森中1-2-28(イイレビル大森町3F)	(03)3298-4611
(株) 菱和名古屋支店	〒451-0046	愛知県名古屋市中区牛島町2-5(トモビル6F)	(052)563-7530
(株) 菱和浜松支店	〒430-0944	静岡県浜松市田町330-5(遠鉄田町ビル8F)	(053)456-3621
(株) 菱和北陸営業所	〒920-0059	石川県金沢市示野町ト-78	(076)268-6711
(株) 菱和大阪支店	〒531-0071	大阪府大阪市北区中津7-5-2	(06)6548-3149
(株) 菱和広島支店	〒733-0823	広島県広島市西区庚午南2-40-8	(082)273-6111
(株) 菱和高松営業所	〒760-0077	香川県高松市上福岡781-1	(087)831-5581
(株) 菱和福岡支店	〒816-0921	福岡県大野城市仲畑2-13-33	(092)593-7442

## 三菱電機本社・支社

三菱電機(株)本社	〒100-8310	東京都千代田区丸の内2-2-3(三菱電機ビル)	(03)3218-2838
三菱電機(株)北海道支社	〒060-0002	北海道札幌市中央区北2条西4丁目(北海道ビル)	(011)212-3788
三菱電機(株)東北支社	〒980-0011	宮城県仙台市青葉区上杉1-17-7(三菱電機明治生命仙台ビル)	(022)216-4555
三菱電機(株)中部支社	〒450-8522	愛知県名古屋市中村区名駅3-28-12(大名古屋ビル)	(052)565-3351
三菱電機(株)関西支社	〒530-0003	大阪府北区堂島2-2-2(近鉄堂島ビル)	(06)6347-2906
三菱電機(株)中国支社	〒730-0037	広島県広島市中区中町7-32(日本生命ビル)	(082)248-5357
三菱電機(株)四国支社	〒760-0023	香川県高松市寿町1-1-8(日本生命高松駅前ビル)	(087)825-0055
三菱電機(株)九州支社	〒810-0001	福岡県中央区天神2-12-1(天神ビル)	(092)721-2237