

## 三菱 汎用 ACサーボ MELSERVO-J4シリーズ

サーボアンプ 〈MR-J4-B/A 200V仕様 11kW~22kW〉 〈MR-J4-B4/A4 400V仕様 11kW~22kW〉

サーボモータ 〈HG-JRシリーズ 200V/400V仕様 11kW~22kW〉

2012年12月

新製品ニュース

SV1212-1

# パワフルで高精度! MR-J4シリーズに大容量が登場!



サーボアンプ  
MR-J4-B/A (200V仕様 11kW~22kW)  
MR-J4-B4/A4 (400V仕様 11kW~22kW)

MELSERVO-J4シリーズに  
大容量 (11kW~22kW) が新たにラインアップ。  
対応サーボモータHG-JRシリーズは  
22ビット : 400万パルスの  
高分解能絶対位置エンコーダを搭載。

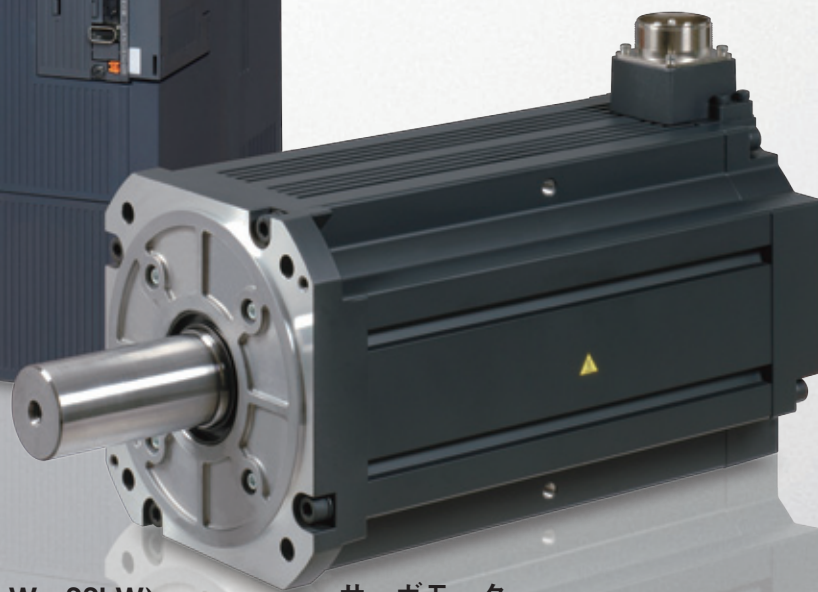

サーボモータ  
HG-JRシリーズ (200V/400V仕様 11kW~22kW)

- 200V/400V仕様の11kW~22kWを新たにラインアップ。
- 高速シリアル光通信の「SSCNETⅢ/H」インタフェースと汎用パルス列インタフェースの2種類の指令インタフェースをご用意。
- 11kWと15kWはスリムな横幅。MR-J3シリーズと比較して約15%小形化。

- 低慣性・大容量HG-JRシリーズは高分解能絶対位置エンコーダ (22ビット: 4,194,304pulses/rev) を搭載。
- 定格回転速度1500r/minに対し、最大回転速度3000r/min<sup>1</sup>を実現。装置のタクトタイム短縮に貢献します。
- 高頻度運転や高加減速運転に最適です。

<sup>1</sup> 22kWは2500r/minです。

# MELSERVO-J4 シリーズ

いま、サーボは、人・機械・環境と響き合う



もっと、駆動制御の最先端。

- ・業界最高レベルの基本性能
- ・高分解能絶対位置エンコーダ
- ・アドバンスワンタッチチューニング
- ・アドバンス制振制御II
- ・ロバストフィルタ

<アドバンスワンタッチチューニング>

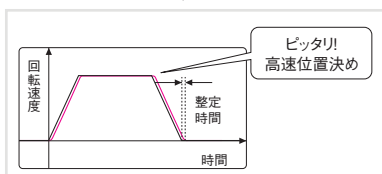

サーボゲインをワンタッチで調整。  
制振制御、ロバストフィルタも調整!!



安全も使いやすさも。

- ・安全機能に標準対応 (IEC/EN 61800-5-2)
- ・タフドライブ機能
- ・大容量ドライブレコーダ
- ・機械診断機能
- ・MR Configurator2

<大容量ドライブレコーダ>



常に一定時間分のサーボデータをRAMに保存  
データを揮発性メモリに書き込んで停止後、波形を確認可能!!



世界が認めるエコサーボへ。

- ・電力モニタ機能
- ・電源回生共通コンバータ対応
- ・装置性能向上による省エネ化

<電力モニタ機能>

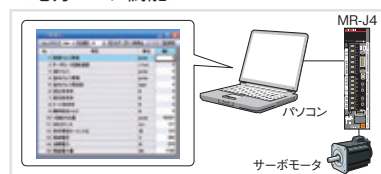

消費電力などを MR Configurator2 でモニタ可能!!

## 用途事例

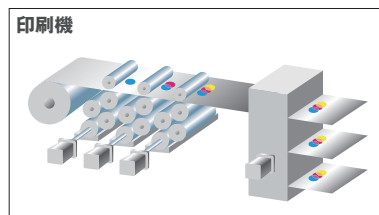
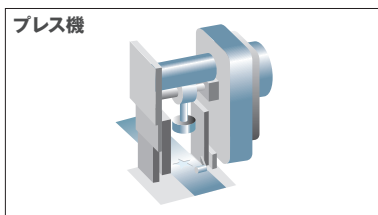
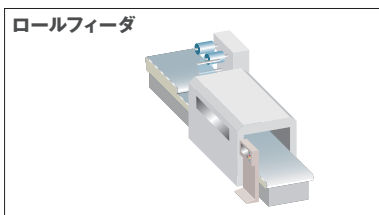

## 価格表

(注1)

サーボアンプ

形名	定格出力	主回路電源	標準価格(円)
MR-J4-11KB/MR-J4-11KA	11kW	三相 AC200V~240V	912,000
MR-J4-15KB/MR-J4-15KA	15kW		992,000
MR-J4-22KB/MR-J4-22KA	22kW		1,064,000
MR-J4-11KB4/MR-J4-11KA4	11kW	三相 AC380V~480V	1,094,000
MR-J4-15KB4/MR-J4-15KA4	15kW		1,190,000
MR-J4-22KB4/MR-J4-22KA4	22kW		1,276,000

サーボモータ

形名	電源クラス	定格出力	定格回転速度	最大回転速度	標準価格(円) <sup>(注2)</sup>
HG-JR11K1M(B)	200V	11kW	1500r/min	3000r/min	744,000 (1,122,000)
HG-JR15K1M(B)		15kW	1500r/min	3000r/min	943,000 (1,410,000)
HG-JR22K1M <sup>(注3)</sup>		22kW	1500r/min	2500r/min	1,520,000
HG-JR11K1M4(B)	400V	11kW	1500r/min	3000r/min	892,000 (1,350,000)
HG-JR15K1M4(B)		15kW	1500r/min	3000r/min	1,131,000 (1,710,000)
HG-JR22K1M4 <sup>(注3)</sup>		22kW	1500r/min	2500r/min	1,830,000

注) 1. 本価格には消費税は含まれておりません。 2. ( )内は電磁ブレーキ付きの場合です。 3. HG-JR22K1MおよびHG-JR22K1M4には電磁ブレーキ付きはありません。

※各サーボアンプおよび各サーボモータの仕様、外形図については、「MELSERVO-J4カタログ(L(名)03056)」を参照してください。

三菱 FA  [www.MitsubishiElectric.co.jp/fa/](http://www.MitsubishiElectric.co.jp/fa/)

メンバー登録無料!

### インターネットによる情報サービス「三菱電機FAサイト」

三菱電機FAサイトでは、製品や事例などの技術情報に加え、トレーニングスクール情報や各種お問い合わせ窓口をご提供しています。また、メンバー登録いただくとマニュアルやCADデータ等のダウンロード、eラーニングなどの各種サービスをご利用いただけます。

**三菱電機株式会社** 〒100-8310 東京都千代田区丸の内2-7-3(東京ビル)

お問合せは下記へどうぞ

- |                            |                         |
|----------------------------|-------------------------|
| 本社機器営業部.....(03) 3218-6740 | 中部支社.....(052) 565-3326 |
| 北海道支社.....(011) 212-3793   | 豊田支店.....(0565) 34-4112 |
| 東北支社.....(022) 216-4546    | 関西支社.....(06) 6347-2821 |
| 関東支社.....(048) 600-5835    | 中国支社.....(082) 248-5445 |
| 新潟支店.....(025) 241-7227    | 四国支社.....(087) 825-0055 |
| 神奈川支社.....(045) 224-2623   | 九州支社.....(092) 721-2251 |
| 北陸支社.....(076) 233-5502    |                         |

### 安全に関するご注意

本新製品ニュースに記載された製品を正しくお使いいただくため、ご使用前に必ず「取扱説明書」および「技術資料集」をよくお読みください。

【お取引店名】