

三菱電機三相モータ

セールスとサービス

No. 347-B

三相モータコーポレートロゴ変更のお知らせ

平素は三菱電機三相モータをご愛顧頂き、厚く御礼申し上げます。
さて、このたび下記の三相モータについて、コーポレートロゴを変更しますのでお知らせします。
今後とも三菱電機三相モータを宜しくお願い申し上げます。

記

1. 対象機種

- ・スーパーラインシリーズ SF-JR シリーズ
- ・スーパーラインエコシリーズ SF-HR シリーズ
- ・耐圧防爆形モータ XF-(N)E シリーズ
- ・ベクトル制御専用モータ SF-V5RU、SF-V5R シリーズ
- ・ブレーキ付モータ SF-JRB、SF-HRB、SF-PRB シリーズ

2. 変更内容

当該機種において、コーポレートロゴを変更します。変更箇所と変更例を表1に示します。
名板においてはコーポレートロゴの他、書式や、仕様によっては素材が変更となります。
(一例として、変更前ポリエステル製であった名板はアクリル製となります。)
なお、変更によるモータ性能の差異はありません。また、お客様のご使用にあたり変更点はございません。

表1. 変更箇所と変更例

No.	機種	変更前 (例)	変更後 (例)
1.	<ul style="list-style-type: none"> ・ SF-JR シリーズ ・ SF-HR シリーズ ・ XF-(N)E シリーズ ・ SF-V5RU、SF-V5R シリーズ ・ SF-JRB シリーズ ・ SF-HRB シリーズ 	<p style="text-align: center;">梱包箱側面</p>	<p style="text-align: center;">梱包箱側面</p>
2.	<ul style="list-style-type: none"> ・ SF-JR シリーズ ・ SF-HR シリーズ ・ SF-V5RU、SF-V5R シリーズ ・ SF-JRB シリーズ ・ SF-HRB シリーズ ・ SF-PRB シリーズ 	<p style="text-align: center;">(例 ポリエステル製)</p>	<p style="text-align: center;">書式、素材の変更</p> <p style="text-align: center;">(例 アクリル製)</p> <p>※補助名板については、ロゴが削除となる機種がございます。</p>

発行 日付	2018年2月	件 名	三相モータコーポレートロゴ変更 のお知らせ	三菱電機株式会社名古屋製作所 〒461-8670 名古屋市東区矢田南5-1-14 Tel (052) 721-2111大代表
----------	---------	--------	--------------------------	--

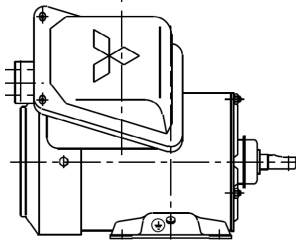
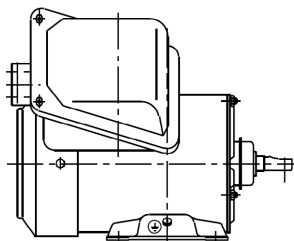
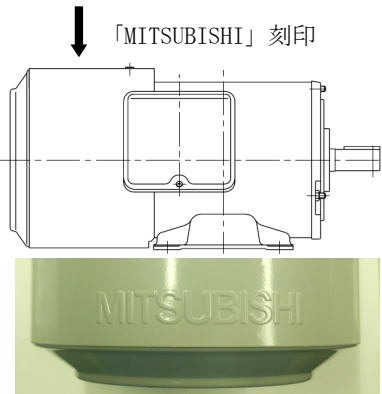
No.	機種	変更前 (例)	変更後 (例)
3. 端子箱 ふた	<ul style="list-style-type: none"> ・SF-JR シリーズ ・SF-JRB シリーズ ・SF-V5R シリーズ 		<p>ロゴの削除</p> 
4. 外扇カバー	<ul style="list-style-type: none"> ・SF-JRB シリーズ ・SF-HRB シリーズ ・SF-PRB シリーズ (ブレーキ付モータ) 	<p>↓ 「MITSUBISHI」 刻印</p> 	<p>「MITSUBISHI」 刻印の削除</p>

※SF-PRシリーズの梱包箱、端子箱ふた、本体名板については、発売当初より「変更後」を採用しておりますので、今回変更はございません。

3. 変更時期

2016 年 11 月工場生産分より順次変更します。

なお、変更前後の製品が流通段階で混在する場合がありますので、ご了承ください。

【改定履歴】

セールスとサービス No. 347→No. 347-A

表 1 中「2. 名板」の「機種」に SF-V5RU、SF-PRB シリーズを追加。

表 1 中「2. 名板」の「変更後 (例)」に補助名板に関する注を追記。

セールスとサービス No. 347-A→No. 347-B

表 1 中「3. 端子箱ふた」の「機種」に SF-V5R シリーズを追加。