

### 汎用インバータ内蔵オプション同梱部品外観変更のお知らせ

平素より当社駆動制御機器につきまして格別のご愛顧を賜り、厚く御礼申し上げます。  
汎用インバータ内蔵オプションにおいて、作業性改善のため同梱部品の外観を変更致しますのでお知らせ致します。

#### 記

#### 1. 対象機種

FR-A7AX Eキット (Eキットカバー)、FR-A7AY Eキット (Eキットカバー)、FR-A7AR Eキット (Eキットカバー)、FR-A7NP Eキット (Eキットカバー)、FR-A7ND Eキット (Eキットカバー)、FR-A7NC Eキット (Eキットカバー)、FR-A7NL Eキット (Eキットカバー)

#### 2. 変更内容

内蔵オプションに同梱されているオプション保護カバーの形状を変更します。

※ オプション保護カバー：200Vクラス3.7K以下、400Vクラス7.5K以下のインバータで使用します。

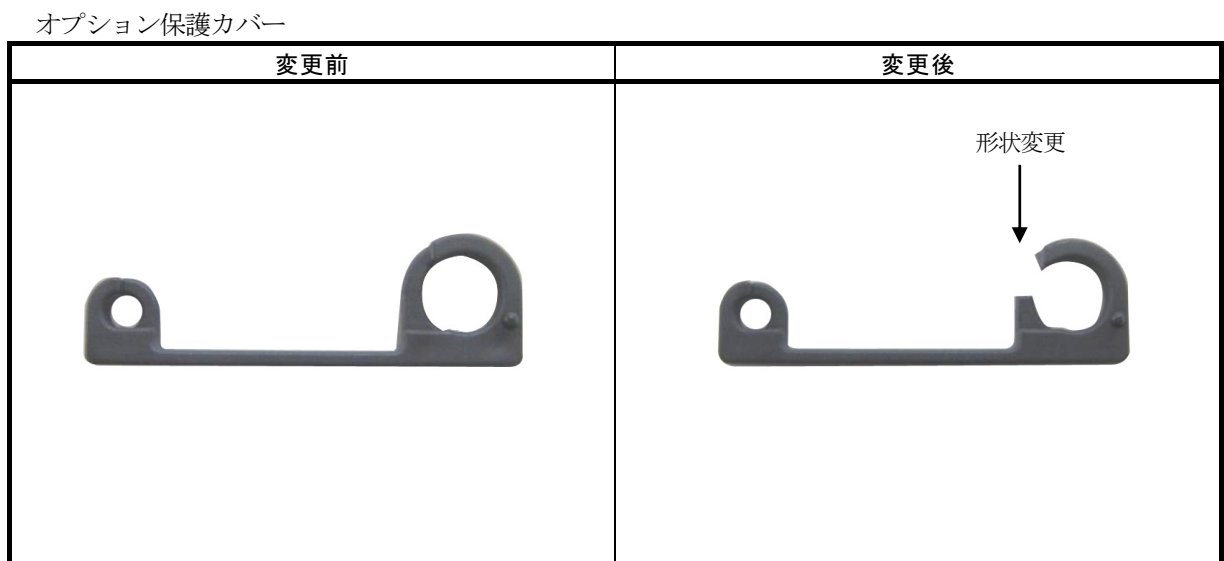
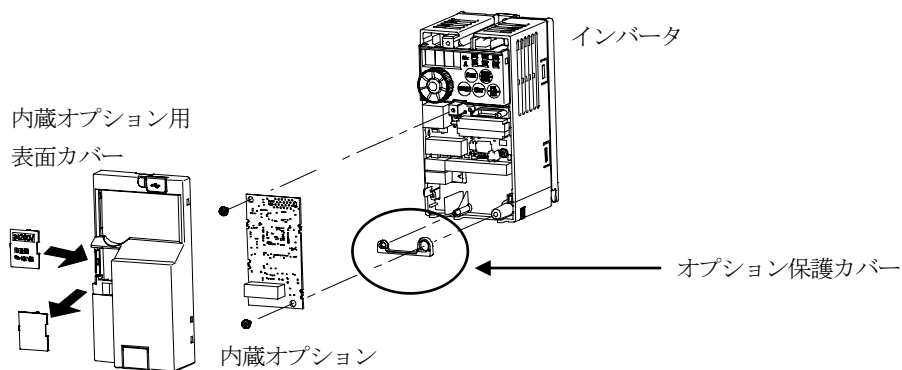

発行 日付	2011年10月	件 名	汎用インバータ内蔵オプション同梱部品外 観変更のお知らせ	三菱電機株式会社名古屋製作所 〒461-8670 名古屋市東区矢田南5-1-14 Tel (052) 721-2111大代表
----------	----------	--------	---------------------------------	--

### 3. 製品切替時期

2011年11月工場生産分より順次実施します。

### 4. 製品識別方法

本変更品はオプション本体の定格名板に記載されている SERIAL (製造番号) が下記の番号以降になります。

定格名板例

□ 1 Y 0 0 0  
記号 年 月 管理番号

SERIAL: (製造番号)

SERIAL は、記号 1 文字と製造年月 2 文字、管理番号 3 文字で構成されています。  
製造年は西暦年の末尾 1 桁、製造月は 1~9(月)、X(10 月)、Y(11 月)、Z(12 月)で表します。