

三菱配電・制御機器

セールスとサービス

機種

集中自動検針コントローラ S タイプ

集中自動検針コントローラ S タイプ用 LCD 表示部 変更のお知らせ

ご愛用いただいております集中自動検針コントローラ S タイプについて、LCD 表示部の仕様を下記のとおり変更いたしますのでお知らせします。

今後とも倍旧のご愛顧の程お願いいたします。

記

1.対象機種

| 機種 | 形名 |
|--------------------|---|
| 集中自動検針コントローラ(Sタイプ) | B-AM100SX、B-AM100SX-H B-AM300SX、B-AM300SX-H B-AM500SX、B-AM500SX-H |

2.変更内容

操作表示部分の LCD を変更します。

これに伴い、ネームプレートも 10mm 上部に移動し、盤内部の部品配置が変わります。

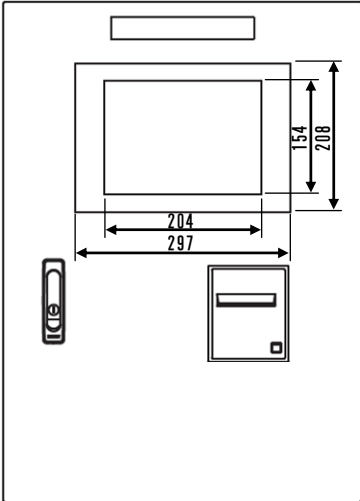
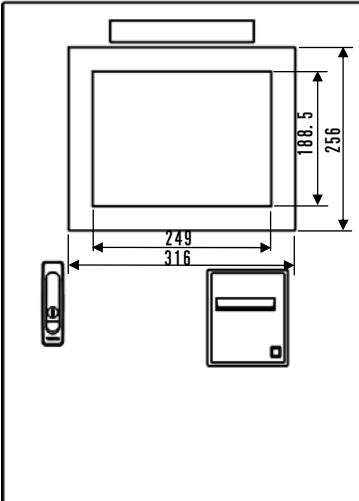
| 項目 | 変更前 | 変更後 |
|------------------|---|--|
| LCD モニタ 外観 | 10 型  | 12.1 型  |

| | | | | | |
|------|--------|--------------|-------------|----|---------------------------------------|
| 扱 | A | 日付 | 2011 年 11 月 | 件名 | 集中自動検針コントローラ S タイプ LCD 表示部 変更のお知らせ |
| 整理番号 | 山-1013 | 三菱電機(株)福山製作所 | | | |

| 項目 | 変更前 | 変更後 |
|-------------------|-----|-----|
| 内部配置 〈扉を開いた状態〉 | | |

3.変更理由

操作表示部分を構成しているパネルコンピュータメーカーの生産中止に伴い、仕様変更します。

4.変更時期

2011年12月生産分より変更いたします。

(ただし、在庫等の関係により出荷は前後する可能性がありますのでご了承願います。)

以上

| | | | | | |
|------|--------|----|--------------|----|------------------------------------|
| 扱 | A | 日付 | 2011年11月 | 件名 | 集中自動検針コントローラSタイプ LCD表示部 変更のお知らせ |
| 整理番号 | 山-1013 | | 三菱電機(株)福山製作所 | | |