

### ブレーキ付モータの機種統合のご案内 (TBブレーキのマイナーチェンジとKB、KB-A、XBの生産中止)

平素は三菱モータをご愛顧いただき、厚く御礼申し上げます。  
さて、この度TBブレーキ付三相モータのマイナーチェンジ並びに、KB、KB-A、XBブレーキの生産中止を以下のとおり行いますので、お知らせいたします。  
今後とも、三菱モータを引き続きご愛顧賜りますよう、よろしくお願い申し上げます。

#### 1.TBブレーキのマイナーチェンジ

#### 記

##### ①変更内容

ブレーキのギャップ調整作業性の改善とハブとライニングの結合強度改善を図るとともに、メッキの六価クロムフリー化を行います。また、ブレーキの形名を「TB-〇〇」から「TB-A〇〇」に変更いたします。

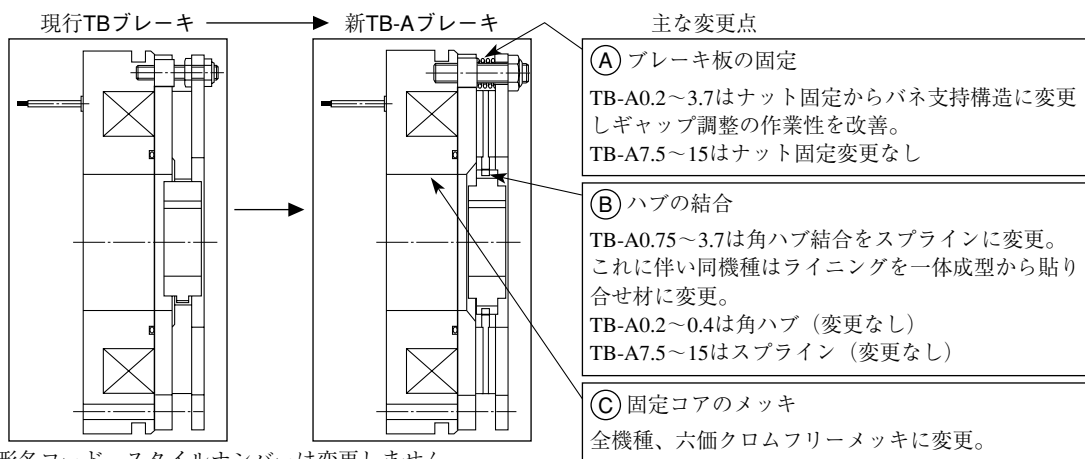

形名コード、スタイルナンバーは変更しません。

##### ②変更時期

受注生産機種	2005年3月1日受注分より
仕込み生産機種	2005年4月1日生産分より

##### ③新旧部品の互換性と部品供給

ブレーキ全体としての互換性がありますので、ブレーキ全体の交換に対しては新型を提供させていただきます。ただし、ブレーキを構成する部品の互換性はありませんので、消耗品であるライニングセットは交換部品として約3年間は現行品での供給を可能とし、その後は、ブレーキセットとしての交換をお願いします。

#### 2.KB、KB-A、XBブレーキの生産中止

##### ①生産中止時期

	KBブレーキ		KB-Aブレーキ		XBブレーキ	
	仕込み機種	受注生産機種	仕込み機種	受注生産機種	仕込み機種	受注生産機種
最終受注期限	(対象機種なし)	2005年11月末日	2005年5月末日	2005年11月末日	2005年5月末日	2005年11月末日
生産中止	(対象機種なし)	2005年12月末日	2005年6月末日	2005年12月末日	2005年6月末日	2005年12月末日

##### ②代替機種

上記のTB-Aブレーキのご利用をお願い致します。各機種の互換対象は下表のとおりです。

モータ枠番号	63	71	80	90	100	112	132	160
4Pモータ出力(kW)	0.2	0.4	0.75	1.5	2.2	3.7	5.5, 7.5	11, 15
6Pモータ出力(kW)	—	0.2	0.4	0.75	1.5	2.2	3.7, 5.5	7.5, 11
TB-A	TB-A0.2	TB-A0.4	TB-A0.75	TB-A1.5	TB-A2.2	TB-A3.7	TB-A7.5	TB-A15
生産中止	KB(*1)	—	KB-0.5	KB-1.0	KB-1.5	KB-2.5	—	—
	KB-A	KB-0.2A	KB-0.4A	KB-0.8A	KB-1.5A	KB-2.2A	KB-3.7A	—
	XB	XB-0.2	XB-0.4	XB-0.8	XB-1.5	XB-2.2	XB-4	XB-7.5
							XB-7.5	XB-15

注(\*1)：KB形は一部のお客様にて100%トルク品としてお使いいただいておりますが、今後は、TB-A形の100%トルク品にて対応可能となります。

##### ③生産中止機種の補用品

生産中止から7年間、ブレーキセットと消耗品の供給を可能とします。

発行 日付	2004.12	件 名	ブレーキ付モータの機種統合の ご案内	三菱電機株式会社 名古屋製作所 ☎ 461-8670 名古屋市東区矢田南5-1-14 名古屋 (052) 721-2111 大代表
----------	---------	--------	-----------------------	---