

三菱配電・制御機器 セールスとサービス

機種

計器用変成器

CW-15LS 形変流器（一次導体付検定専用）包装仕様変更のお知らせ

ご愛用いただいております CW-15LS 形変流器について、包装仕様を下記のとおり変更いたしますのでお知らせいたします。

今後とも倍旧のご愛顧の程お願いいたします。

記

1.対象機種

CW-15LS 形変流器 40～120/5A（一次導体付検定専用）

2.変更内容

包装箱の中枠形状を変更いたします。

中枠の形状変更に伴い、寸法が変更となっている箇所がございます。詳細は下表をご参照ください。

なお、包装箱の形状、外観については一切変更ありません。

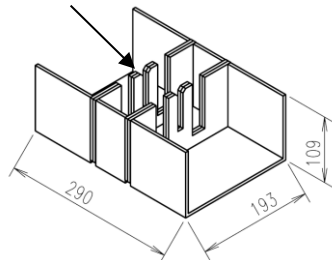
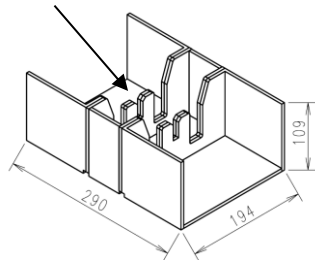
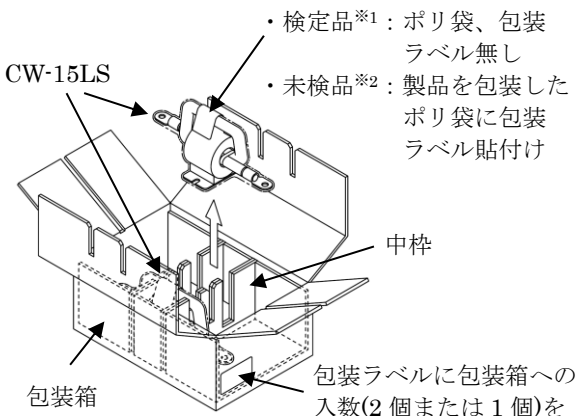
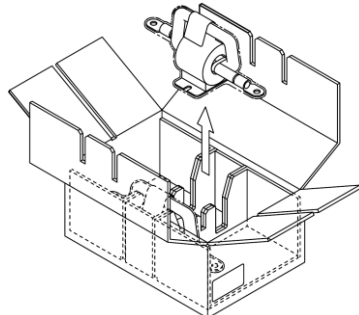
項目	変更前	変更後
中枠	<p>製品の支持部、包装箱の固定部となります。</p> 	<p>形状、外形寸法を変更しております。</p> 
組込図	<p> <ul style="list-style-type: none"> 検定品※1：ポリ袋、包装ラベル無し 未検品※2：製品を包装したポリ袋に包装ラベル貼付け </p>  <p>包装ラベルに包装箱への入数(2個または1個)を表示しています。</p>	<p>製品の取り出し作業性を改善しております。</p> 

※1 検定品：ご発注により弊社が検定申請を行った製品（電力量計と組み合わせて出荷いたします）

※2 未検品：お客様が検定申請を行われる製品

3.変更理由

製品取り出し時の作業性改善及び中枠強度向上のため変更いたします。

4.変更時期

2022年11月生産分より変更いたします。

（ただし、在庫の関係により前後する可能性がありますのでご了承願います。）

以上

扱	A	日付	2022年9月	件名	CW-15LS 形変流器(一次導体付検定専用) 包装仕様変更のお知らせ
整理番号	山-1546	三菱電機(株)福山製作所			