

## セールスとサービス

### 角窓貫通形低圧変流器用ブスバー直取付金具の仕様（ねじ長さ）変更のお知らせ

ご愛用いただいております角窓貫通形低圧変流器用ブスバー直取付金具の仕様（ねじ長さ）を下記のとおり変更いたしますのでお知らせします。今後とも倍旧のご愛顧の程お願いいたします。

#### 1. 対象機種

ブスバー直取付金具

ブスバー直取付金具形式	適用機種・定格	備考
BUS 15LM 200-300A/40LM 300-500A	CW-15LM 形 CT 200~300A	
	CW-40LM 形 CT 300~500A	
	CW-15LMS 形 CT 200~300A	
BUS 15LM 400-750A	CW-15LM 形 CT 400~750A	
	CW-15LMS 形 CT 400・500A	
BUS 40LM 600-800A	CW-40LM 形 CT 600~800A	
	CW-15LMS 形 CT 600~800A	
BUS 40LM 1K-2KA 1HON	CW-40LM 形 CT 1000~2000A CW-15LMS 形 CT 1000~2000A	(ブスバー 1 本取付用)
BUS 40LM 1K-2KA 2HON	CW-40LM 形 CT 1000~2000A CW-15LMS 形 CT 1000~2000A	(ブスバー 2 本取付用)
BUS 40LM 2.5K-3KA	CW-40LM 形 CT 2500~3000A	
	CW-15LMS 形 CT 2500~3000A	

#### 2. 変更内容

ブスバー直取付金具のCT固定用ねじ長さを変更します。

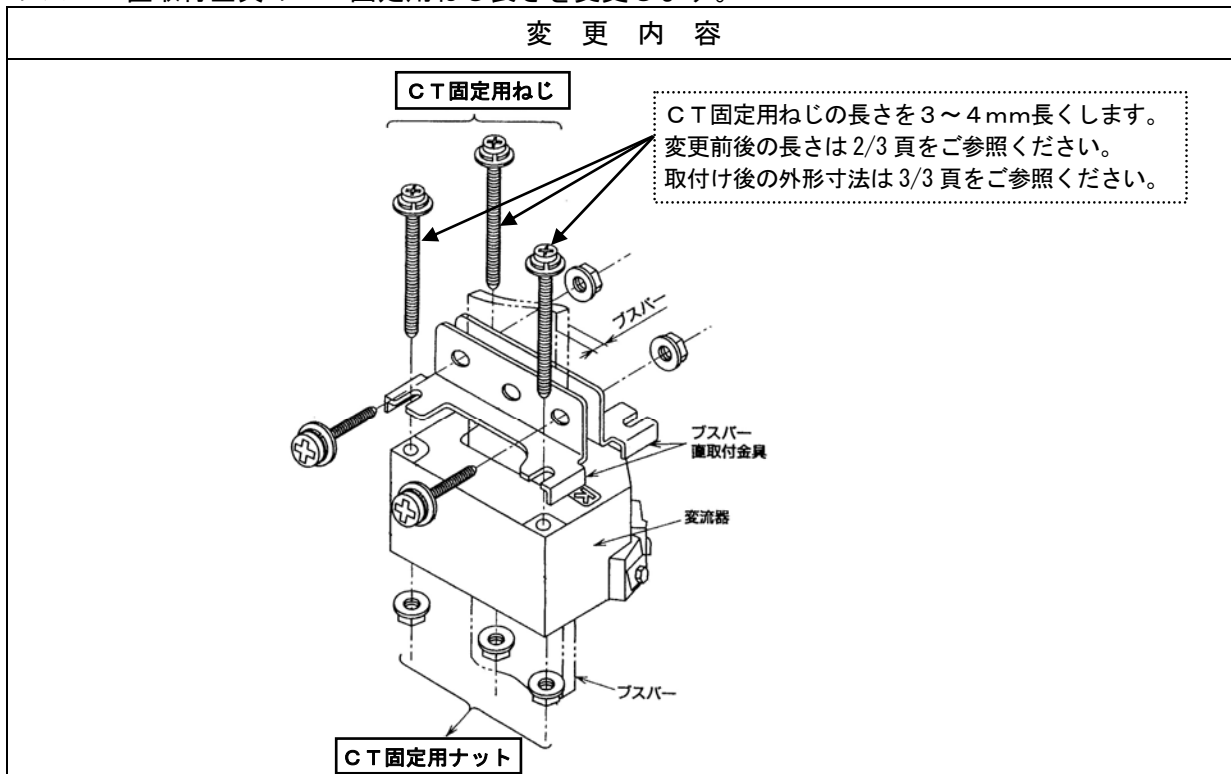

扱	A	日付	平成20年9月	件名	角窓貫通形低圧変流器用 ブスバー直取付金具の仕様 (ねじ長さ) 変更のお知らせ
整理番号	山-867	三菱電機(株)福山製作所			

<変更前後のねじ長さ>

アイテム	適用機種・定格	CT固定用ねじの長さ	
		変更前	変更後
1	CW-15LM 形 CT 200~300A 用 CW-40LM 形 CT 300~500A 用 CW-15LMS 形 CT 200~300A 用	57mm	60mm
2	CW-15LM 形 CT 400~750A 用 CW-15LMS 形 CT 400・500A 用	57mm	60mm
3	CW-40LM 形 CT 600~800A 用 CW-15LMS 形 CT 600~800A 用	62mm	65mm
4	CW-40LM 形 CT 1000~2000A 用 CW-15LMS 形 CT 1000~2000A 用	62mm	65mm
5	CW-40LM 形 CT 1000~2000A 用 CW-15LMS 形 CT 1000~2000A 用	62mm	65mm
6	CW-40LM 形 CT 2500~3000A 用 CW-15LMS 形 CT 2500~3000A 用	81mm	85mm

**3. 変更理由**

CT固定用ねじを標準のねじ長さに変更します。

**4. 変更時期**

平成21年1月生産分より変更いたします。

機種・定格により一部出荷がずれる場合がありますのでご了承ください。

以上

扱	A	日付	平成20年9月	件名	角窓貫通形低圧変流器用 ブスバー直取付金具の仕様 (ねじ長さ) 変更のお知らせ
整理番号	山-867	三菱電機(株)福山製作所			

## 外形寸法図

### ブスバー1本取付

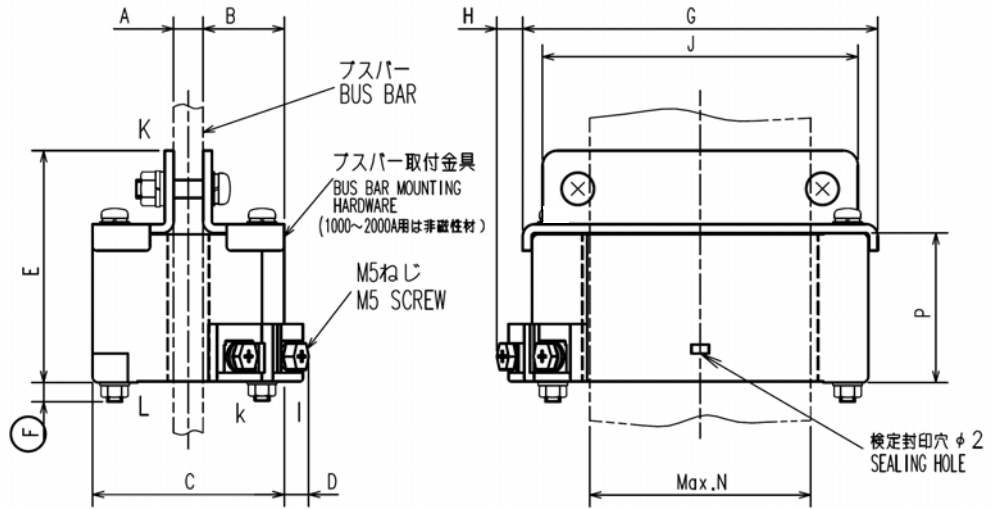

形名	定格一次電流 (A)	A	B	C	D	E	(F)	G	H	J	N	P
CW-15LM CW-15LMS	200・250・300	5~10	33.5	75	7.5	74	10 (6.5)	110	8.5	90	50	46
CW-40LM CW-15LM CW-15LMS	300・400・500 400・500・600・750 400・500	5~10	26.5	61	9.5	73.5	9 (7)	90.5	9.5	81	50	46
CW-40LM CW-15LMS	600・750・800	5~10	27.5	65	9	79	9 (6.5)	121	9	107	75	51
CW-40LM CW-15LMS	1000・1200・1500・2000	6~12	43.5	97	5.5	80.5	10 (7)	139	10	129	100	51

※ ( ) は変更前の寸法を示す。

### ブスバー2本取付

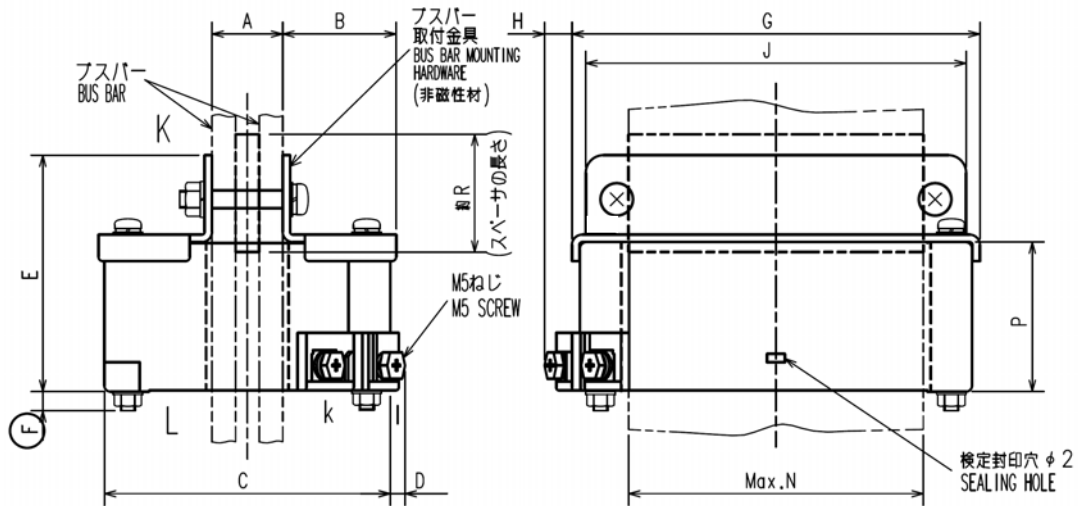

形名	定格一次電流 (A)	A	B	C	D	E	(F)	G	H	J	N	P	R
CW-40LM CW-15LMS	1000・1200・1500・2000	15~24	39	97	5.5	80.5	10 (7)	139	10	129	100	51	40
CW-40LM CW-15LMS	2500・3000	15~45	72	162	4	102	10 (9)	223	11	210	150	68	60

※ ( ) は変更前の寸法を示す。

扱	A	日付	平成20年9月	件名	角窓貫通形低圧変流器用 ブスバー直取付金具の仕様 (ねじ長さ) 変更のお知らせ
整理番号	山-867	三菱電機(株)福山製作所			