

三菱配電・制御機器 セールスとサービス

機種

屋内用高圧交流断路器
屋内用高圧交流負荷開閉器

屋内用高圧交流断路器・屋内用高圧交流負荷開閉器・エネセーバ・ ハーモックスセーバ 操作ハンドルの形状変更のお知らせ

平素は三菱電機機器製品にご愛顧を賜り厚く御礼申し上げます。

ご愛顧いただいております屋内用高圧交流断路器・屋内用高圧交流負荷開閉器・エネセーバ・ハーモックスセーバの操作ハンドルの形状を変更させていただきますので、下記のとおりお知らせいたします。

記

1. 対象機種

- 屋内用高圧交流断路器 : DV-3 形
- 屋内用高圧交流負荷開閉器 : SCL-GH□□□形、SCL-GM□□□形
- エネセーバ・ハーモックスセーバ : TES-G□□形
- フック棒操作式左手動操作ハンドル : XL-Z012 (オプション部品)
- フック棒操作式右手動操作ハンドル : XL-Z032 (オプション部品)

2. 変更理由

加工方法変更による生産性改善のため。

3. 変更内容

操作ハンドルの形状を以下のとおり変更します。

変更は操作性に影響なく、ご使用に支障をあたえるものではありません。

表 1. 変更内容 (図は代表機種を示す)

対象機種	変更前	変更後
○負荷開閉器 ○エネセーバ・ハーモックスセーバ		
○断路器		

整理番号

KER-617

日付

2023年12月

三菱電機(株) 機器事業部

件名

屋内用高圧交流断路器・屋内用高圧交流負荷開閉器・エネセーバ・ハーモックスセーバ操作ハンドルの形状変更のお知らせ

三菱配電・制御機器 セールスとサービス

機種	屋内用高圧交流断路器 屋内用高圧交流負荷開閉器
----	----------------------------

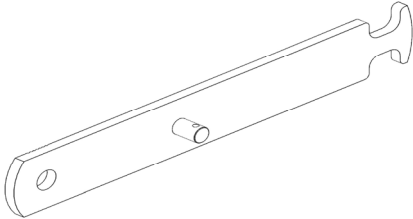
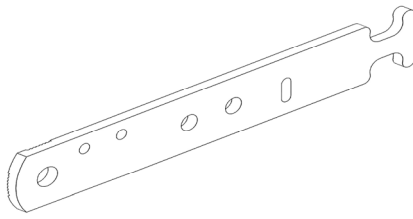
対象機種	変更前	変更後
○操作方向変更用操作ハンドル (オプション部品)		

4. 変更時期

2024年5月生産分より適用(※ただし、在庫の関係で若干前後する場合がありますのでご了承ください)。

5. 識別方法

変更品製造開始から2ヶ月間は梱包箱に青色の識別シールを貼り付けます。

以上

整理番号	KER-617	日付	2023年12月	件名	屋内用高圧交流断路器・屋内用高圧交流負荷開閉器・エネセーバ・ハーモニクス セーバ操作ハンドルの形状変更のお知らせ
		三菱電機(株) 機器事業部			