

三菱配電・制御機器 セールスとサービス

機種	屋内用高圧交流断路器 屋内用高圧交流負荷開閉器
----	----------------------------

屋内用高圧交流断路器・屋内用高圧交流負荷開閉器・エネセーバ・ ハーモックスセーバ 操作ハンドルの形状変更のお知らせ(改訂)

平素は三菱電機機器製品にご愛顧を賜り厚く御礼申し上げます。

2023年12月に発行してありました「屋内用高圧交流断路器・屋内用高圧交流負荷開閉器・エネセーバ・ハーモックスセーバの操作ハンドルの形状変更のお知らせ」で通知してありました変更時期を見直しましたので、当初の変更予定時期の直前の通知となってしまう大変申し訳ございませんが、改めて以下のとおりお知らせいたします。

ご迷惑をおかけいたしますが、何卒事情ご賢察のうえ、ご理解賜りたくお願い申し上げます。

記

1. 対象機種

屋内用高圧交流断路器	: DV-3 形
屋内用高圧交流負荷開閉器	: SCL-GH□□□形、SCL-GM□□□形
エネセーバ・ハーモックスセーバ	: TES-G□□形
フック棒操作式左手動操作ハンドル	: XL-Z012 (オプション部品)
フック棒操作式右手動操作ハンドル	: XL-Z032 (オプション部品)

2. 変更理由

加工方法変更による生産性改善のため。

3. 変更内容

操作ハンドルの形状を、次ページの表1のとおり変更します。

変更は操作性に影響なく、ご使用に支障をあたえるものではございません。

以降、次ページへ

整理番号	KER-617A	日付	2024年4月	件名	屋内用高圧交流断路器・屋内用高圧交流負荷開閉器・エネセーバ・ハーモックスセーバ操作ハンドルの形状変更のお知らせ(改訂)
		三菱電機(株) 機器事業部			

三菱配電・制御機器 セールスとサービス

機種	屋内用高圧交流断路器
	屋内用高圧交流負荷開閉器

表1.変更内容 (図は代表機種を示す)

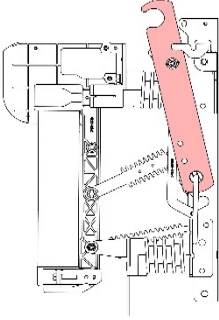
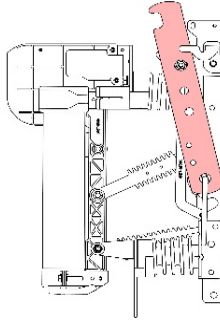
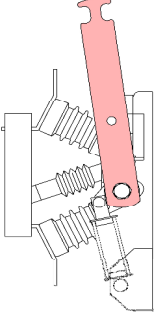
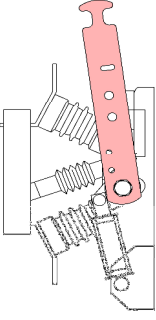
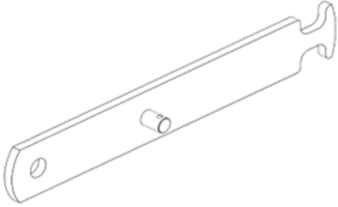
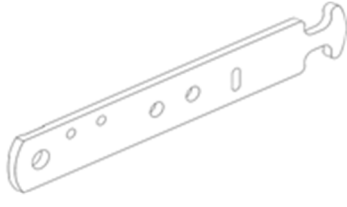
対象機種	変更前	変更後
○負荷開閉器、 ○エネセーバ・ハーモニクスセーバ		
○断路器		
○操作方向変更用操作ハンドル (オプション部品)		

4. 変更時期

(変更前)2024年5月生産分より適用

(変更後)**2025年1月生産分より適用** (※ただし、在庫の関係で若干前後する場合があります)

5. 改訂理由(2024年4月追記)

需要変動により、変更開始時期を見直しました。

6. 識別方法

変更品製造開始から2ヶ月間は梱包箱に青色の識別シールを貼り付けます。

以上

整理番号	KER-617A	日付	2024年4月	件名	屋内用高圧交流断路器・屋内用高圧交流負荷開閉器・エネセーバ・ハーモニクスセーバ操作ハンドルの形状変更のお知らせ(改訂)
		三菱電機(株) 機器事業部			