

三菱汎用ACサーボ セールスとサービス

No. 14-09

ACサーボモータHG-JR22K1M_ 構造変更のお知らせ

平素は、三菱汎用ACサーボ及び三菱機器製品に対し格別のご愛顧を賜り厚くお礼申し上げます。
さて、このたび、HG-JR22K1M_におきまして、下記の通り変更させていただきますので、ご了承賜りますようお願い申し上げます。

記

1. 対象機種

HG-JR22K1M, HG-JR22K1M4

2. 変更目的

装置へのモータ取付け及び配線の作業性向上のため。

3. 変更内容

(1) 外形寸法

端子箱を拡張し、エンコーダコネクタと冷却ファンコネクタの取付け位置を変更致します。
(冷却ファンコネクタは端子箱の反対面に付け替えることも可能です。)

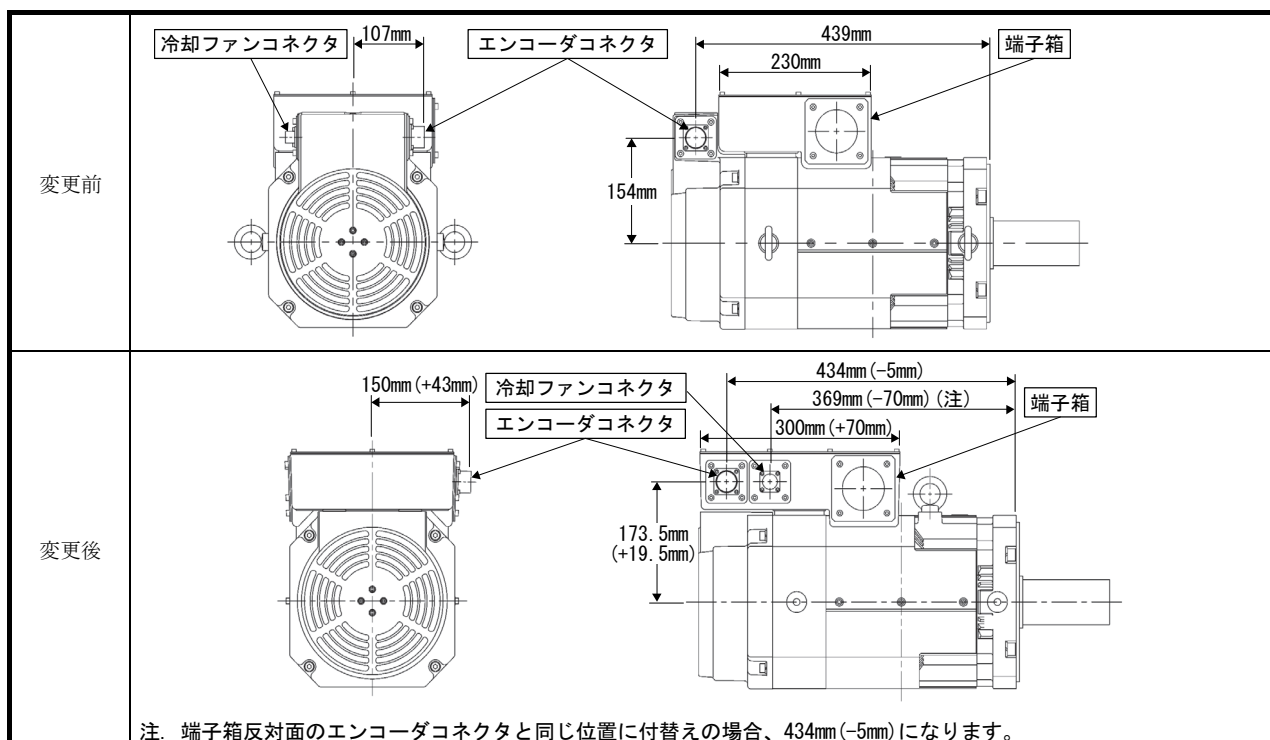

発行 日付	2014年6月	件 名 ACサーボモータHG-JR22K1M_ 構造変更のお知らせ	三菱電機株式会社名古屋製作所 〒461-8670 名古屋市中区矢田南5-1-14 TEL (052) 721-2111大代表
----------	---------	--	--

(2) 端子箱詳細

エンコーダコネクタと冷却コネクタの取付け位置を、ファンカバーから端子箱へ変更致します。
また、端子台の取付け方向を変更致します。

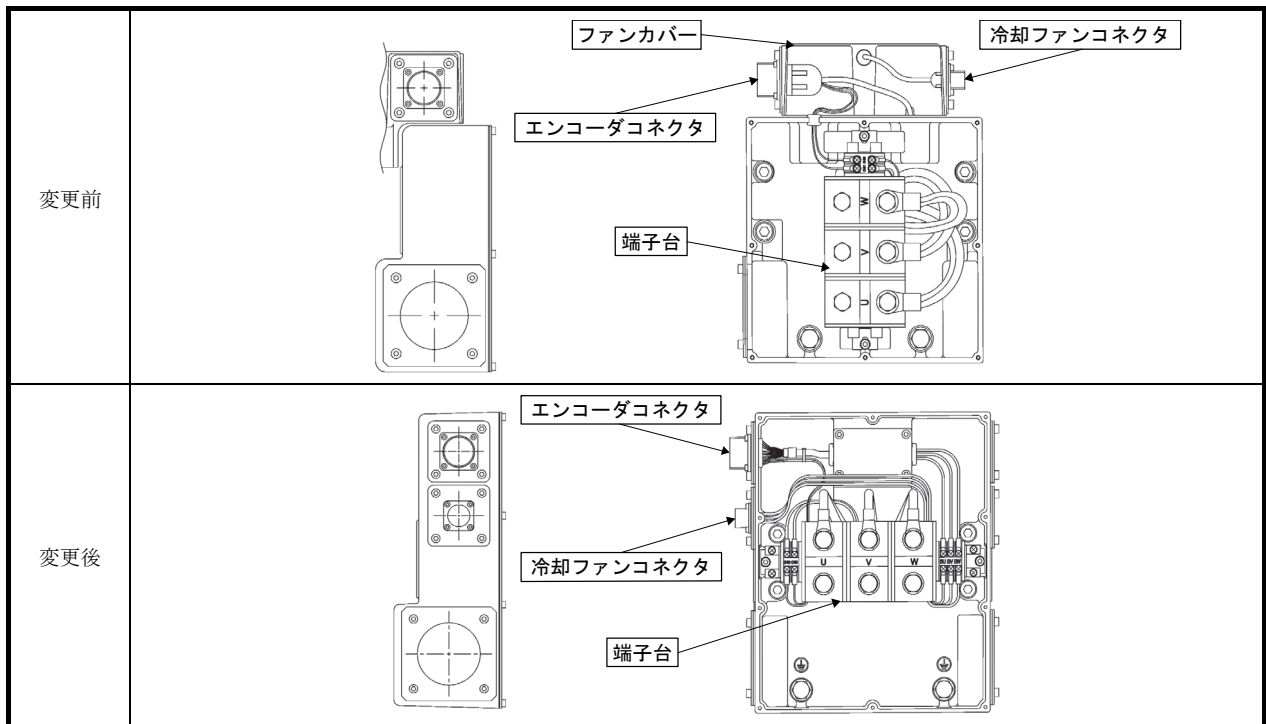

(3) 吊りボルト取付け位置

吊りボルトの取付け位置をモータ側面4箇所から上面2箇所に変更致します。
(吊りボルトは変更前と同じ位置へ取り付けることも可能です。)

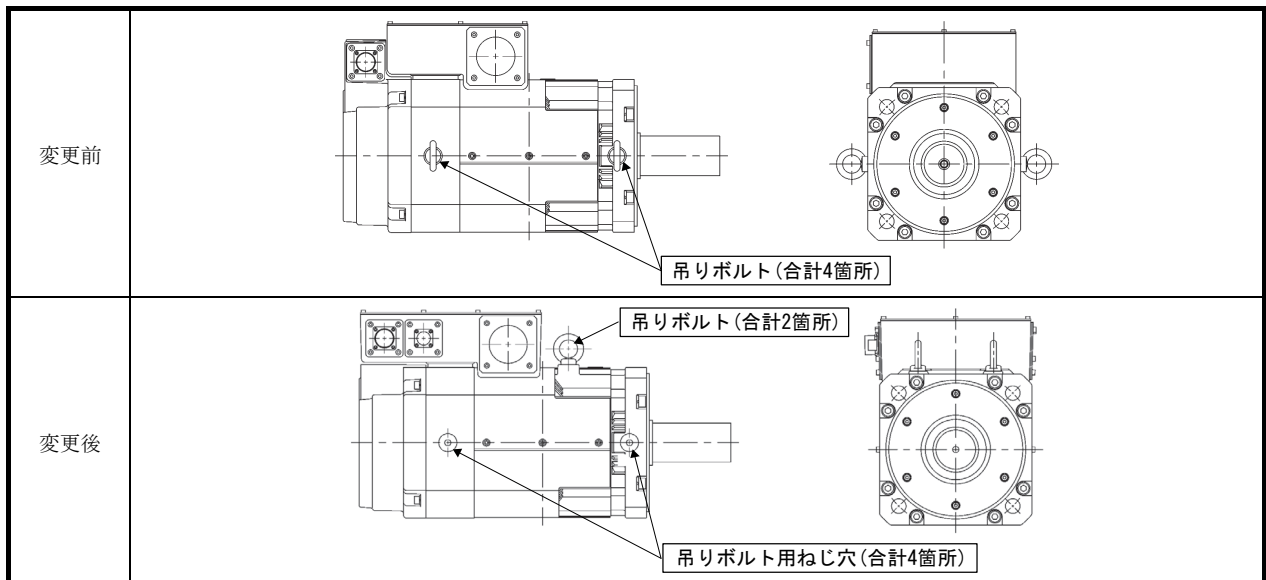

4. 変更時期

2014年9月生産分より順次変更を実施致します。

なお、変更前後の製品が流通段階で混在する場合がありますので、ご了承頂きますようお願い致します。