

三菱配電・制御機器 セールスとサービス

機種	三菱無停電電源装置 UPS
----	------------------

三菱小容量UPS 搭載バッテリー表示変更のお知らせ

ご愛用いただいております、三菱小容量UPSの本体と交換用バッテリーユニットに使用しておりますバッテリーの型式が変更となりますのでお知らせいたします。
今後とも倍旧のご愛顧の程お願い申し上げます。

記

1. 適用機種

シリーズ名	形名	
	本体	交換用バッテリーユニット
FW-V シリーズ	FW-V10-1.5K	FW-VBT-1.5K
	FW-V10R-1.5K	FW-VBTR-1.5K
AX-P シリーズ		AX-PBT-0.75K
		AX-PBT-1.0K
		AX-PBT-1.5K

派生する特殊品も同様になります。

2. 変更内容

バッテリー電槽側面の型式の変更

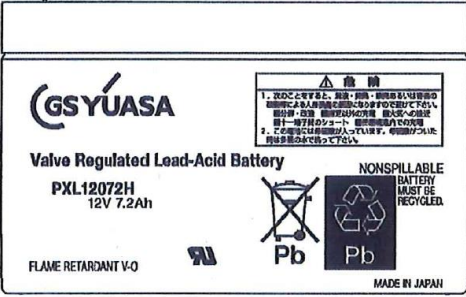
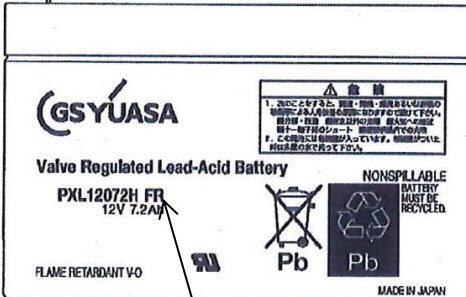
	変更前	変更後
型式	PXL12072H	PXL12072H FR
外観		

※UPSの性能・仕様に変更はありません。

※バッテリーの使用部材等の変更はありません。

3. 変更理由

バッテリーメーカーでの難燃品と非難燃品の識別の明確化のため

4. 変更時期

2017年5月生産分より

(在庫状況により一部出荷がずれる場合があります。また、変更前後の製品が混在する可能性があります。)

扱	A	日付	2017年3月	件名	三菱小容量UPS 搭載バッテリーの表示変更のお知らせ
整理番号	山-1259	三菱電機(株) 福山製作所			

FW-V シリーズ用交換用バッテリーユニット

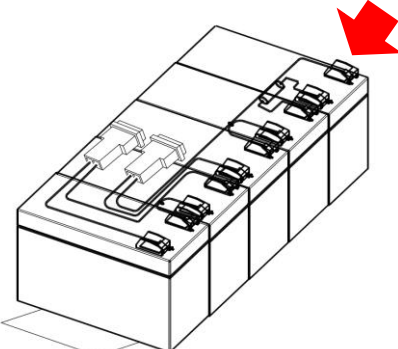
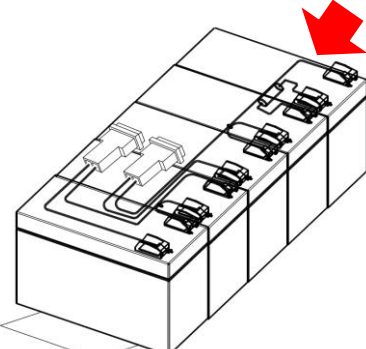
製品形名	FW-V10-1.5K	FW-V10R-1.5K
バッテリーユニット	FW-VBT-1.5K	FW-VBTR-1.5K
概略外観図		

※赤矢印の面が表示変更のある面です。

AX-P シリーズ用交換用バッテリーユニット

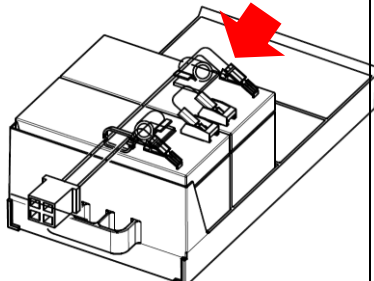
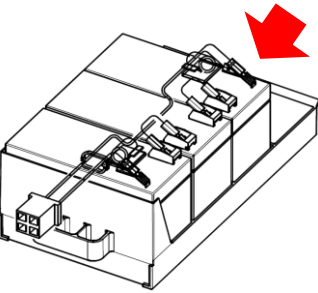
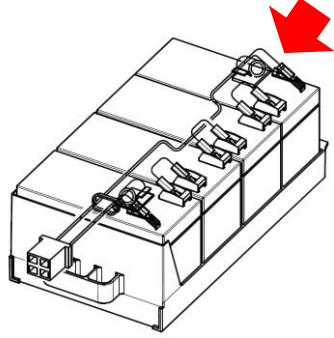
製品形名	AX-P10-0.75K	AX-P10-1.0K AX-PEB-01(2 セット/台)	AX-P10-1.5K AX-PEB-02(2 セット/台)
バッテリーユニット	AX-PBT-0.75K	AX-PBT-1.0K	AX-PBT-1.5K
概略外観図			

※赤矢印の面が表示変更のある面です。